

# 844 ER REVERSIBILE

## motoriduttore per cancelli scorrevoli con peso max 1.000 kg



### REVERSIBILITÀ IN OGNI SITUAZIONE

Il motoriduttore a vite senza fine FAAC 844 ER REV. è reversibile, quando il motore non è alimentato è sempre possibile muovere manualmente l'anta scorrevole. Per la tenuta in chiusura del cancello occorre installare un'elettroserratura.

### SICUREZZA TOTALE

La speciale frizione antisciacciamento bidisco in bagno d'olio garantisce una regolazione della spinta da 0 a 68 daN.

### MASSIMA DURATA

La lubrificazione costante dei componenti meccanici completamente a bagno d'olio e l'assemblaggio in un corpo pressofuso in alluminio ad alta resistenza garantiscono una vita utile elevatissima.

### AFFIDABILITÀ TARGATA FAAC

Grazie all'affidabilità della tecnologia FAAC l'esigenza di manutenzione è praticamente nulla.

### CAPITOLATO

Motoriduttore a vite senza fine reversibile • Peso max cancello 1.000 Kg (Z12) • Velocità cancello 11,6 m/min (Z12) • Frequenza max d'utilizzo 30% • Forza di spinta 68 daN • Alimentazione del motore elettrico 230 V (+6% -10%) - 50(60) Hz • Potenza del motore elettrico 550 W • Termoprotezione a 140°C incorporata nell'avvolgimento motore • Temperatura ambiente di funzionamento -20°C +55°C • Grado di protezione IP 44 • Dispositivo di sblocco a leva con chiave cifrata • Finecorsa induttivo • Semicorpi inferiore e superiore in pressofusione d'alluminio con trattamento di cataforesi • Frizione bidisco a bagno d'olio • Regolazione della forza d'apertura/chiusura tramite chiave esagonale • Piastra di fondazione zincata con regolazioni laterali ed in altezza (opzionale) • Dimensioni (L x L x H) 280 x 191 x 385 (mm) • Coperchio in ABS con chiave triangolare

### Scheda elettronica 578 D

Tensione d'alimentazione 230 Vac (+6%-10%) 50 Hz • Potenza assorbita 10 W • Carico massimo motore 1000 W • Carico massimo accessori 0,5 A • Temperatura ambiente di funzionamento -20°C +55°C • Fusibili di protezione 2 • Logiche di funzionamento Automatica/Automatica "passo passo"/Semiautomatica/Semiautomatica "passo passo"/ Sicurezza/Semiautomatica B/Uomo presente C/ • Tempo di lavoro Programmabile (da 0 a 4 min) • Tempo di pausa Programmabile (da 0 a 4 min) • Forza di spinta Regolabile su 50 livelli • Ingressi in morsetti Open - Open parziale - sicurezze in apertura - sicurezze in chiusura - Stop - Costa - Alimentazione rete - Finecorsa apertura e chiusura - Encoder • Uscite in morsetti Lampeggiatore/Motore/Alimentazione accessori 24Vdc/Lampada spia 24Vdc/Elettroserratura ap./ch. • Connettore rapido Ricevente a scheda - Schede di decodifica • Programmazione Nr. 3 tasti(+,-,F) e display, modo "base" e "avanzata" • Funzioni programmabili modo "base" Logica di funzionamento - Tempo pausa - Forza di spinta - Direzione cancello • Funzioni programmabili modo "avanzata" Coppia allo spunto - Franata - Fail safe - Prelampeggio - Lampada spia/Uscita temporizzata/Elettroserratura in ap./ch. - Logica sicurezze in ap. e ch. - Encoder - Rallentamenti pre e post finecorsa - Apertura parziale - Time out - Contacchi per richiesta manutenzione - Segnalazione stato A display • Compatibilità contenitori Mod. E - L -LM

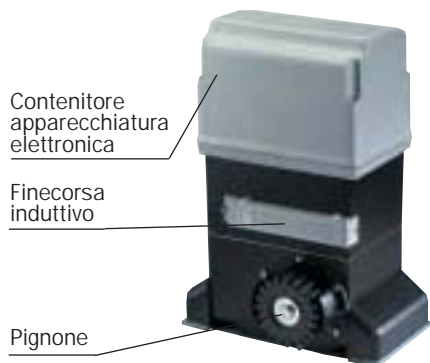

Modello	Impiego	
	Peso max (kg)	Frequenza d'utilizzo (%)
844 ER-R	1.000	30

Caratteristiche tecniche	844 REVERSIBILE
Tensione di alimentazione	230 V- (+6% -10%) 50 (60) Hz
Potenza assorbita	550W
Corrente assorbita	2,5 A
Forza di trazione e spinta	0-68 daN (Z12)
Velocità rotazione motore	750 giri/min
Rapporto di riduzione	3:29
Temperatura ambiente di funzionamento	-20°C +55°C
Peso con olio	15 kg
Grado di protezione	IP 44
Tipo di olio	FAAC OIL XD 220
Velocità del cancello	11,6 m/min (Z16)
Termoprotezione sull'avvolgimento motore	140°C
Finecorsa	Induttivo con lamierino
Frizione	Bidisco in bagno d'olio
Trattamento protettivo	Cataforesi

### ESEMPIO SCHEMA D'INSTALLAZIONE TIPO

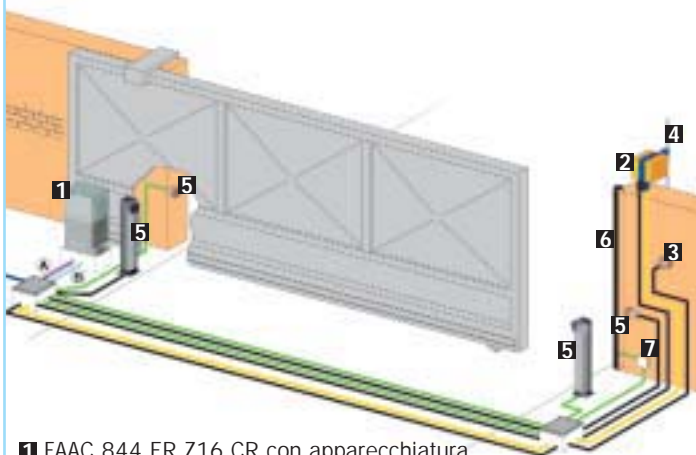

- 1 FAAC 844 ER Z16 CR con apparecchiatura elettronica incorporata/MINIDEC DS
- 2 FAAC LIGHT
- 3 FAAC T10
- 4 FAAC PLUS 433 E
- 5 FAAC FOTOSWITCH
- 6 COSTA CN 60 E
- 7 SCATOLA DI DERIVAZIONE

Tubazioni a bassa tensione	Tubazioni potenza (230V)
A { nr.4 cavi 3x0,5 nr.3 cavi 2x0,5	B { nr.1 cavo 2x1,5+T nr.1 cavo 2x1,5

N.B: Le sezioni dei cavi sono espresse in mm<sup>2</sup>

### Dimensioni

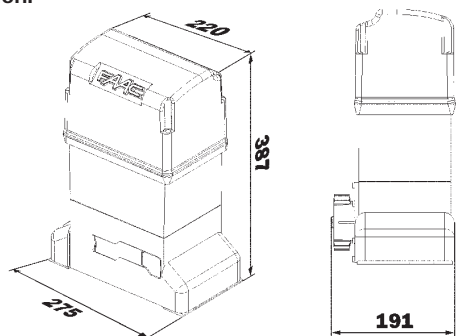

Quote in mm

### Caratteristiche apparecchiatura elettronica 578 D (per applicazione remota)

Tensione di alimentazione	230 Vac (+6% -10%) 50 Hz
Potenza assorbita	10 W
Carico massimo motore	1000 W
Carico massimo accessori	0,5 A
Temperatura ambiente di funzionamento	-20°C +55°C
Fusibili di protezione	2
Logiche di funzionamento	Automatica/Automatica "passo passo"/Semiautomatica /Semiautomatica "passo passo"/Sicurezza/Semiautomatica B/Uomo presente C
Tempo di lavoro	Programmabile (da 0 a 4 min.)
Tempo di pausa	Programmabile (da 0 a 4 min.)
Forza di spinta	Regolabile su 50 livelli
Ingressi in morsettiera	Open - Open parziale - sicurezze in apertura - sicurezze in chiusura - Stop - Costa - Alimentazione rete - Finecorsa apertura e chiusura - Encoder
Uscite in morsettiera	Lampeggiatore/Motore/ Alimentazione accessori 24 Vdc/Lampada spia 24 Vdc - Elettroserratura ap./ch.
Connettore rapido	Ricevente a scheda - Schede di decodifica
Programmazione	N. 3 tasti (+,-,F) e display, modo "base" e "avanzata"
Funzioni programmabili modo "base"	Logica di funzionamento - Tempo pausa - Forza di spinta - Direzione cancello
Funzioni programmabili modo "avanzato"	Coppia allo spunto - Franata - Fail safe - Prelampeggio - Lampada spia/Uscita temporizzata/Elettroserratura in ap./ch - Logica sicurezze di ap. e ch. - Encoder - Rallentamenti pre e post finecorsa - Apertura parziale - Time out - Contacclci per richiesta manutenzione
Segnalazione stato	A display
Compatibilità contenitori	Mod. E - L - LM